

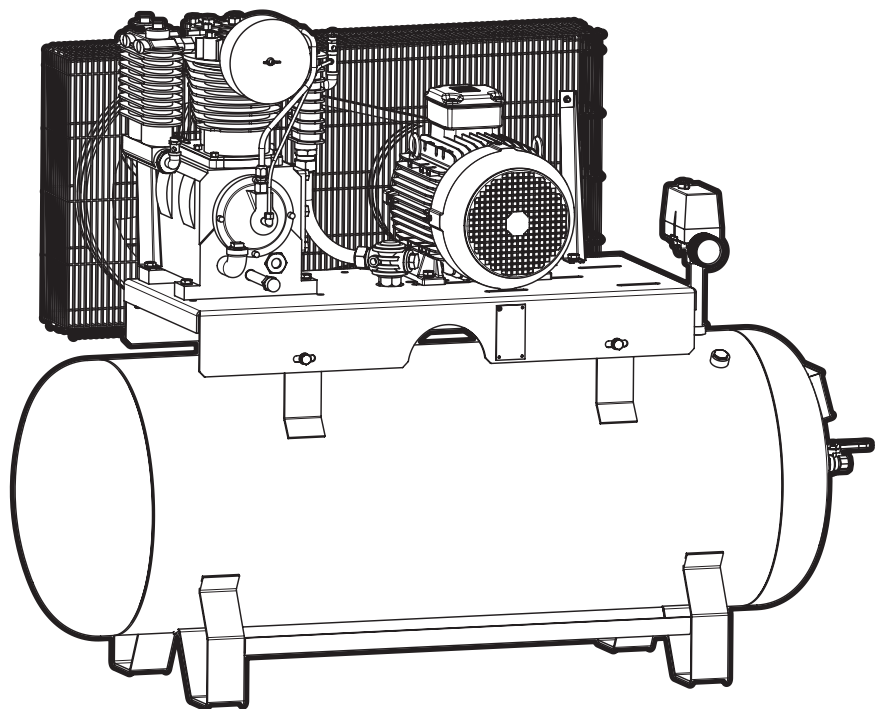

Установка компрессорная поршневая

RECOM RCI

руководство по эксплуатации
и техническому обслуживанию



Версия 2.1

Содержание

| | | |
|----------|---|-----------|
| 1 | Меры безопасности | 4 |
| 1.1 | Введение | 4 |
| 1.2 | Средства индивидуальной защиты | 4 |
| 1.3 | Общие меры безопасности | 5 |
| 1.4 | Меры безопасности при транспортировке | 5 |
| 1.5 | Меры безопасности при эксплуатации | 5 |
| 1.6 | Меры безопасности при техническом обслуживании и ремонте | 8 |
| 1.7 | Меры безопасности при использовании инструмента | 9 |
| 1.8 | Меры безопасности при хранении | 9 |
| 2 | Устройство и принцип действия | 10 |
| 2.1 | Назначение | 10 |
| 2.2 | Технические данные | 10 |
| 2.3 | Внешний вид компрессора с горизонтальным расположением ресивера | 11 |
| 2.4 | Внешний вид компрессора с вертикальным расположением ресивера | 12 |
| 2.5 | Комплект поставки | 13 |
| 2.6 | Требования к месту установки | 13 |
| 2.7 | Основные компоненты | 14 |
| 2.8 | Описание принципа действия | 16 |
| 2.9 | Схема пневматическая | 16 |
| 2.10 | Схема электрическая принципиальная | 17 |
| 3 | Эксплуатация | 17 |
| 3.1 | Ввод в эксплуатацию | 17 |
| 3.2 | Перед началом работы и ежедневно | 18 |
| 3.3 | Запуск компрессора | 18 |
| 3.4 | Останов компрессора | 19 |
| 3.5 | По окончании работы | 19 |
| 3.6 | Проверка уровня масла компрессора | 19 |
| 3.7 | Проверка ремня привода | 19 |

| | | |
|-----|--|----|
| 4 | Техническое обслуживание | 21 |
| 4.1 | График техобслуживания | 21 |
| 4.2 | Смазочные масла | 22 |
| 4.3 | Замена масла компрессора | 22 |
| 4.4 | Замена фильтров воздушных блока поршневого | 23 |
| 4.5 | Замена ремня привода | 24 |
| 5 | Устранение неисправностей компрессора | 26 |
| 6 | Хранение | 27 |
| 7 | Утилизация | 27 |
| 8 | Технические характеристики | 28 |
| 8.1 | Шильдик | 28 |
| 8.2 | Моменты затяжки резьбовых соединений | 28 |
| 9 | Спецификация | 29 |
| 9.1 | Компрессор с горизонтальным расположением ресивера | 29 |
| 9.2 | Компрессор с вертикальным расположением ресивера | 33 |
| 9.3 | Блок поршневой 26 010 001 | 36 |
| 9.4 | Блок поршневой 26 010 002 | 40 |
| 10 | Гарантийные обязательства | 44 |



ВНИМАНИЕ!

Отсутствие гарантийного талона на компрессор или неправильное заполнение гарантийного талона, а также отсутствие или неправильное заполнение журнала работы компрессора, отсутствие отметок в журнале работы компрессора о проведении регламентного технического обслуживания компрессора, применении неоригинальных расходных материалов и масел, лишает вас права на бесплатное устранение неисправностей, возникших во время эксплуатации компрессора в гарантийный период.

1. Меры безопасности

Перед использованием любого компрессора, оператор должен прочесть и уяснить содержание данного документа. К работе с компрессором допускается только обученный персонал.

1.1 Введение

Данное руководство должно храниться вблизи от компрессора в доступном для обслуживающего персонала месте. К эксплуатации, настройкам, техническому обслуживанию и ремонту компрессоров Comprac допускается только обслуживающий персонал с соответствующей степенью квалификации и профессиональной подготовки. Руководитель организации, эксплуатирующей компрессор, несет ответственность за назначение операторов с соответствующей степенью квалификации и профессиональной подготовки.

1.2 Средства индивидуальной защиты

Всем, кто находится в области работы компрессора, следует применять средства индивидуальной защиты:

- Наушники защитные
- Очки противоударные с боковой защитой
- Ботинки защитные с металлическим подноском
- Рабочая одежда, которая защищает руки и ноги

Убедитесь, что спецодежда застегнута, волосы убраны под головной убор.

Оператору запрещается работать с компрессором, если оператор утомлен, находится под воздействием алкоголя, наркотических средств или лекарственных препаратов, вызывающих замедленную реакцию организма.

1.3 Общие меры безопасности

- Поврежденные детали компрессора должны заменяться сразу же после выхода из строя

- Изношенные детали компрессора должны заменяться своевременно

В случае перегрева внутренних деталей компрессора или в случае подозрений на перегрев компрессор должен быть немедленно выключен.

Поддерживайте рабочую зону компрессора в чистоте.

Запрещается курить вблизи компрессора

Запрещается близко подходить к источникам огня с маслом.

Вблизи зоны работы компрессора следует разместить огнетушитель.

1.4 Меры безопасности при транспортировке

Запрещается перемещать компрессор с места на место, не сбросив давление из ресивера.

Запрещается осуществлять перемещение компрессора за сетевой кабель 380 В.

1.5 Меры безопасности при эксплуатации



ВНИМАНИЕ!

Если доставка компрессора осуществлялась в холодный сезон, то после разгрузки в теплом помещении необходимо выдержать компрессор не менее 12 часов перед вскрытием упаковки. Это позволит избежать выпадения конденсата на внутренних деталях компрессора.

Запрещается использовать компрессор во взрывоопасной среде, в присутствии воспламеняемых материалов, токсичных паров.

Эксплуатация компрессора допускается при температуре воздуха от +5° до +40° С в хорошо вентилируемых помещениях.

Перед подсоединением или отсоединением рукава сжатого воздуха закройте шаровый кран выпуска воздуха компрессора. Удостоверьтесь в отсутствии давления в рукаве перед отсоединением рукава от компрессора.

Перед началом работы необходимо проверить, что все соединения сжатого воздуха надежно закреплены и на них отсутствуют повреждения. Запрещается устанавливать дополнительное оборудование, такие как масленка, влагоотделитель и др. непосредственно на шаровой кран выпуска воздуха компрессора.

Во время работы запрещается отсоединять воздушный рукав, если по нему в этот момент подается сжатый воздух.

Запрещается направлять воздушный рукав со сжатым воздухом в сторону людей.

Запрещается направлять на компрессор струю жидкости, создаваемую при использовании сжатого воздуха.

Запрещается отключать компрессор, выдергивая сетевой кабель 380 В из розетки.

Включение/выключение компрессора следует осуществлять только через реле контроля давления.

Запрещается применять компрессор для наполнения баллонов аквалангов.

Запрещается применять сжатый воздух для дыхания без специальной обработки.

Запрещается использовать изношенные, поврежденные или испорченные рукава сжатого воздуха.

Запрещается использовать рукава сжатого воздуха, неподходящие компрессору по диаметру и рабочему давлению.

В случае случайной проливки масла на компрессор и/или рядом с ним, полная очистка мест пролива с удалением следов обязательна.

Запрещается прикасаться к разъемам питания во время работы компрессора.

Доступ к электрическим компонентам компрессора под напряжением разрешается только квалифицированному электрику, в подобной ситуации обязательно применяйте средства защиты от поражения электрическим током.

Осуществляйте регулярную проверку электрических кабелей компрессора. При обнаружении поврежденных кабелей произведите отключение компрессора. Дальнейшая работа компрессора допускается только после замены кабелей и/или устранения электрической неисправности.

При возникновении чрезмерной вибрации, шума, запаха и другой аномальной ситуации остановите компрессор.



ВНИМАНИЕ!

Чрезмерный шум может стать причиной временной потери слуха.

Способы снижения воздействия шума на оператора:

- использование защиты органов слуха;
- использование при подключении к компрессору пневматического инструмента, оснащенного глушителем;

1.6 Меры безопасности при техническом обслуживании и ремонте

Использование компрессора не по назначению, внесение конструктивных изменений, нарушение правил эксплуатации может привести к получению увечий или смерти.

- Запрещается внесение конструктивных изменений в компрессор. Гарантия на модифицированный компрессор не действует;
- Разрешается использовать только поставляемые Comrag запасные части и вспомогательные принадлежности;
- Все работы по техническому обслуживанию должны производиться при выключенном компрессоре;

После завершения технического обслуживания никогда не оставляйте инструменты, детали, ветошь, тряпки, одежду и т.п. на корпусе компрессора.

- Запрещается для очистки компрессора использовать легковоспламеняющиеся растворители;
- Разрешается использование только одобренных Comrag смазочных масел.

Запрещается производить механический ремонт или сварку ресивера. Ресивер следует заменить полностью при обнаружении признаков коррозии или дефектов.

Запрещается проводить сварочные или слесарные работы вблизи компрессора.

После завершения технического обслуживания или ремонта удостоверьтесь, что рабочее давление, температура соответствуют номинальным значениям;

1.7 Меры безопасности при использовании инструмента



ВНИМАНИЕ!

Пыль и испарения

Пыль и испарения, образующиеся при слесарных, механических и строительных работах могут вызывать заболевания органов дыхания.

Для понижения риска воздействия пыли и испарений необходимо:

- Производить работы в хорошо проветриваемой зоне;
- Использовать средства защиты органов дыхания в соответствии с правилами по охране труда и технике безопасности;
- Использовать в рабочей зоне моющуюся или одноразовую защитную одежду. Перед выходом с работы переодеться в чистую одежду;
- Если возникла необходимость покинуть рабочую зону, перед приемом пищи, напитков и использованием табачных изделий необходимо тщательно вымыть лицо и руки.

1.8 Меры безопасности при хранении

Компрессор и другие принадлежности следует хранить в месте, недоступном для детей.

2. Устройство и принцип действия

2.1 Назначение

Поршневые компрессоры RECOM серии RCI предназначены для общего промышленного применения. Компрессоры обладают ременным приводом от электродвигателя.

2.2 Технические данные

| Артикул | Модель | Мощность привода, (кВт) | Максимальное рабочее давление, (бар) | Производительность* (м ³ /мин) | Напряжение, (фаз/В/Гц) | Объем ресивера, (л) | Резьбовое соединение |
|----------|--------------|----------------------------|--|--|---------------------------|------------------------|-------------------------|
| 11220402 | RCI-4-270 | 4,0 | 12 | 0,73 | 3/380/50 | 270 | 1/2" |
| 11220403 | RCI-4-500 | 4,0 | 12 | 0,73 | 3/380/50 | 500 | 1/2" |
| 11220502 | RCI-5,5-270 | 5,5 | 12 | 0,92 | 3/380/50 | 270 | 1/2" |
| 11220503 | RCI-5,5-500 | 5,5 | 12 | 0,92 | 3/380/50 | 500 | 1/2" |
| 11220702 | RCI-7,5-270 | 7,5 | 12 | 1,26 | 3/380/50 | 270 | 1/2" |
| 11220703 | RCI-7,5-500 | 7,5 | 12 | 1,26 | 3/380/50 | 500 | 1/2" |
| 11221102 | RCI-11-270 | 11,0 | 12 | 1,92 | 3/380/50 | 270 | 1/2" |
| 11221103 | RCI-11-500 | 11,0 | 12 | 1,92 | 3/380/50 | 500 | 1/2" |
| 11220410 | RCI-4-500V | 4,0 | 12 | 0,73 | 3/380/50 | 500 | 1/2" |
| 11220510 | RCI-5,5-500V | 5,5 | 12 | 0,92 | 3/380/50 | 500 | 1/2" |
| 11220710 | RCI-7,5-500V | 7,5 | 12 | 1,26 | 3/380/50 | 500 | 1/2" |

* данные производительности указаны в соответствии с ISO 1217, приложение С

Компрессоры с приставкой V в названии модели оснащаются вертикальным ресивером, без приставки – оснащаются горизонтальным ресивером.

2.3 Внешний вид компрессора с горизонтальным расположением ресивера



Рис. 2.1 Габаритная схема (на рисунке RCI-4-500)

Габаритные размеры, масса и конструктивные особенности компрессоров

| Модель | Длина L, мм | Ширина D, мм | Высота H, мм | Масса, кг | Количество фильтров воздушных | Расположение ресивера |
|-------------|-------------------|--------------------|--------------------|--------------|-------------------------------------|--------------------------|
| RCI-4-270 | 1615 | 594 | 1285 | 278 | 1 | горизонтальное |
| RCI-4-500 | 1953 | 627 | 1358 | 315 | 1 | горизонтальное |
| RCI-5,5-270 | 1615 | 594 | 1285 | 303 | 1 | горизонтальное |
| RCI-5,5-500 | 1953 | 627 | 1358 | 340 | 1 | горизонтальное |
| RCI-7,5-270 | 1615 | 594 | 1285 | 337 | 2 | горизонтальное |
| RCI-7,5-500 | 1953 | 627 | 1358 | 374 | 2 | горизонтальное |
| RCI-11-270 | 1615 | 594 | 1285 | 385 | 2 | горизонтальное |
| RCI-11-500 | 1953 | 627 | 1358 | 422 | 2 | горизонтальное |

2.4 Внешний вид компрессора с вертикальным расположением ресивера

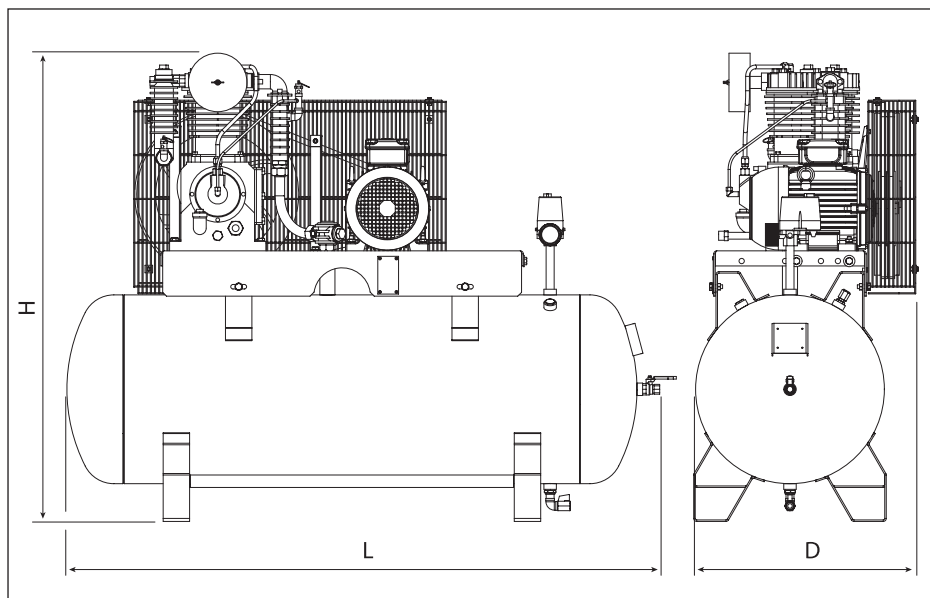

Рис. 2.2 Габаритная схема (на рисунке RCI-7,5-500V)

Габаритные размеры, масса и конструктивные особенности компрессоров

| Модель | Длина L, мм | Ширина D, мм | Высота H, мм | Масса, кг | Количество фильтров воздушных | Расположение ресивера |
|--------------|-------------------|--------------------|--------------------|--------------|-------------------------------------|--------------------------|
| RCI-4-500V | 1206 | 800 | 1907 | 316 | 1 | вертикальное |
| RCI-5,5-500V | 1206 | 800 | 1907 | 341 | 1 | вертикальное |
| RCI-7,5-500V | 1206 | 800 | 1907 | 375 | 2 | вертикальное |

2.5 Комплект поставки

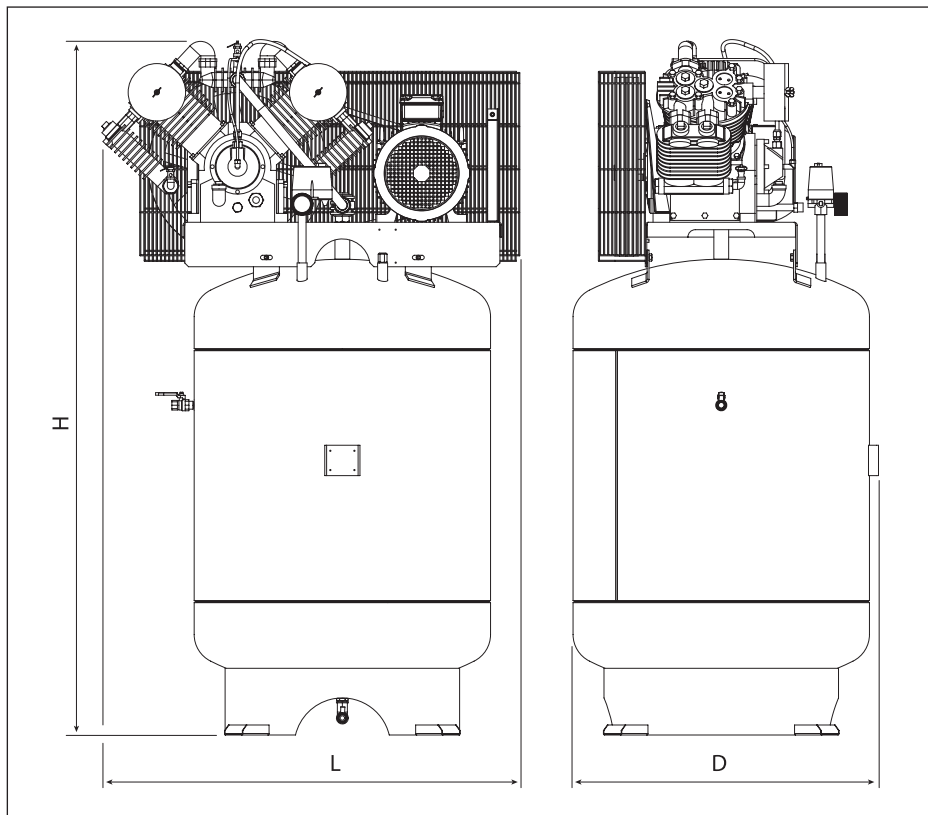
Компрессор – 1 шт.

Упаковка – 1 шт.

Папка с документацией – 1 шт.

Анкерные болты – 4 шт. (для моделей RCI-4-500V, RCI-5,5-500V, RCI-7,5-500V).

2.6 Требования к месту установки

На месте установки поверхность пола должна быть ровной, горизонтальной, должна выдерживать нагрузку в виде массы компрессора.

Минимальные расстояние от краев объектов – 0,5 м.



Рис. 2.3 Вид на компрессор снизу

Безопасное расстояние от места работы оборудования, подключенному к компрессору – 4 м. Если на корпус компрессора попадают брызги краски, распыляемой при помощи компрессора, это значит, что компрессор расположен слишком близко к рабочему месту.

Для компрессоров с вертикальным расположением ресивера обязательно крепление к полу при помощи анкерных болтов $\text{Ø}10 \times 95$ (входят в комплект поставки) в соответствии с эскизом.

2.7 Основные компоненты

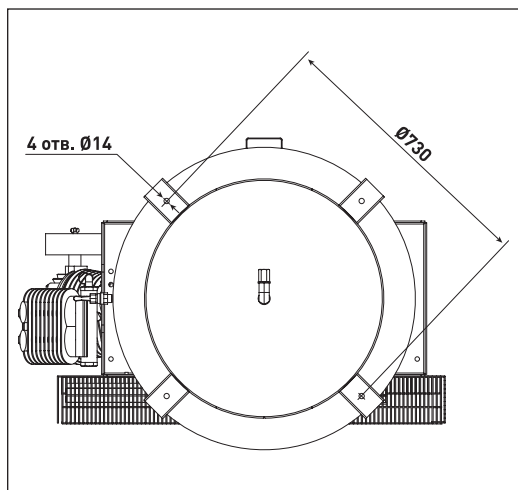

Рис. 2.4 Компрессор с горизонтальным расположением ресивера

| № | Наименование |
|----|--|
| 1 | Блок поршневой |
| 2 | Электродвигатель |
| 3 | Ресивер |
| 4 | Реле контроля давления |
| 5 | Манометр |
| 6 | Смотровой глазок уровня масла поршневого блока |
| 7 | Шкив блока поршневого |
| 8 | Ремень |
| 9 | Клапан предохранительный |
| 10 | Клапан обратный |
| 11 | Пробка сливная |
| 12 | Пробка заливная |
| 13 | Фильтр поршневого блока воздушный |
| 14 | Кран шаровый выпуска воздуха |
| 15 | Кран шаровый сливной |
| 16 | Шильдик |
| 17 | Шильдик ресивера |
| 18 | Решетка защитная |

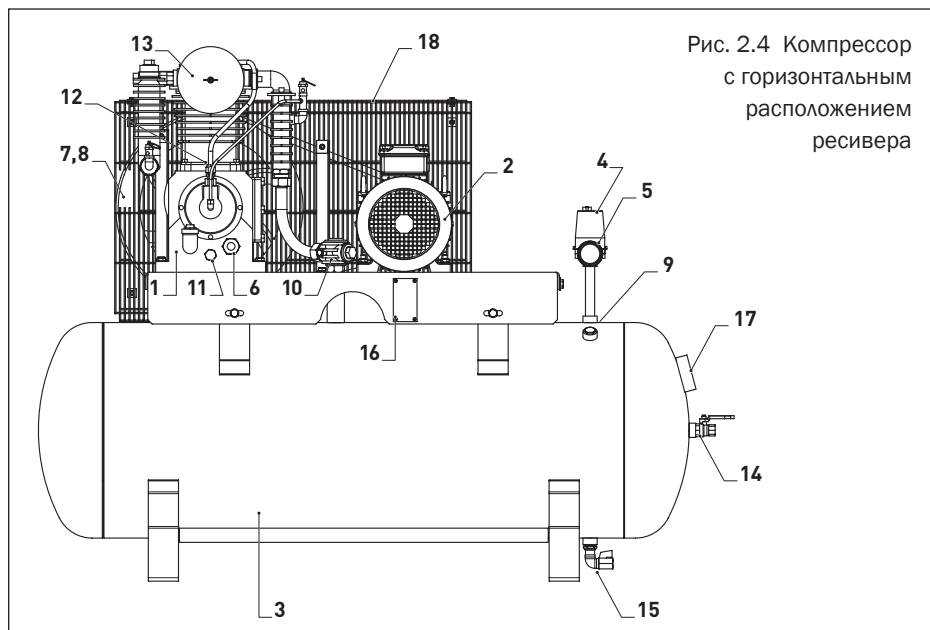

Рис. 2.5 Компрессор
с вертикальным
расположением
ресивера

2.8 Описание принципа действия

В двухступенчатых моделях воздух подается в низконапорный цилиндр и затем в цилиндр предварительного сжатия. Предварительно сжатый воздух по рециркуляционной трубе подается в высоконапорный цилиндр, а затем – в ресивер. После достижения рабочего давления компрессор останавливается, лишний воздух в поршневом блоке и напорном патрубке выпускается через клапан сброса под реле давления. При расходе воздуха давление в ресивере падает и при достижении нижнего предела, электродвигатель вновь включается. Регулирование производительности после пуска компрессора – автоматическое, путем периодического пуск-останова компрессора. Продолжительность работы - 20 минут, продолжительность остановки - 5 минут (для предупреждения перегрева).

2.9 Схема пневматическая

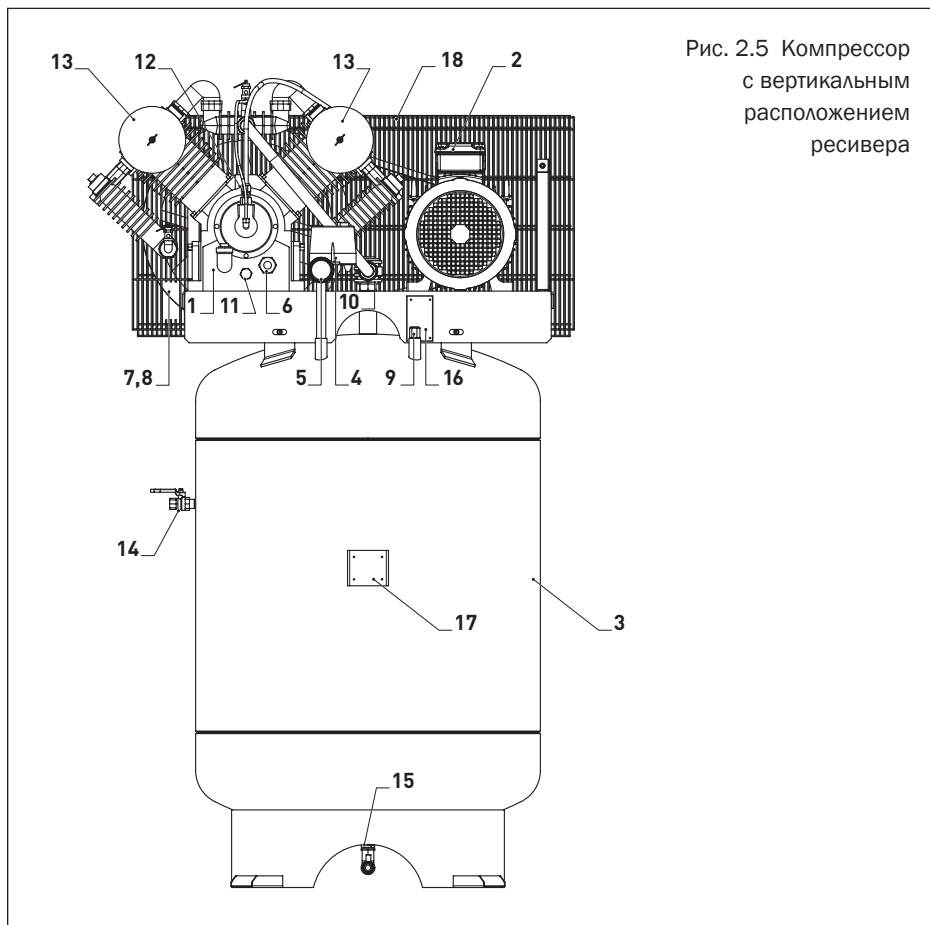
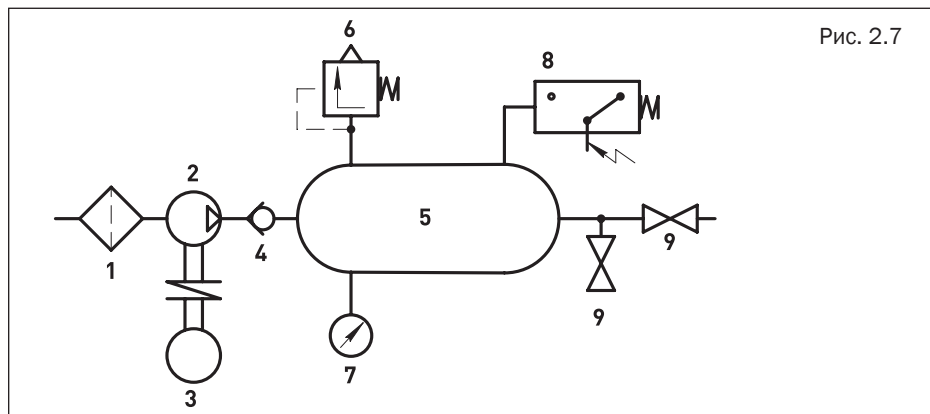

| № | Наименование |
|---|-----------------------------------|
| 1 | Фильтр поршневого блока воздушный |
| 2 | Блок поршневой |
| 3 | Электродвигатель |
| 4 | Клапан обратный |
| 5 | Ресивер |
| 6 | Клапан предохранительный |
| 7 | Манометр |
| 8 | Реле контроля давления |
| 9 | Кран шаровый воздуха |

2.10 Схема электрическая принципиальная

Рис. 2.8

| Маркировка | Наименование |
|------------|----------------------------|
| L1, L2, L3 | Провода фазы в вилке 380 В |
| Kd | Реле контроля давления |
| M1 | Электродвигатель |

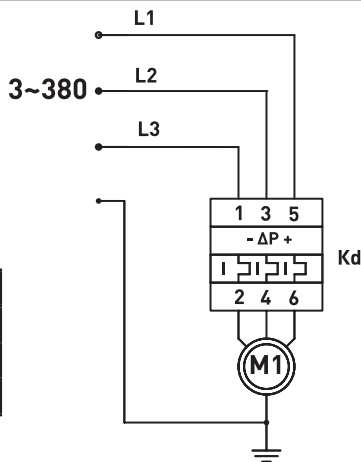

3. Эксплуатация

3.1 Ввод в эксплуатацию

Произведите демонтаж компрессора с транспортного поддона.

Убедитесь, что пол помещения выдерживает массу компрессора. Установите компрессор на ровное основание, способное выдержать его массу.

Проконтролируйте по уровню (ватерпасу, нивелиру или иному) горизонтальность установки компрессора. Без анкерного крепления компрессора к основанию, на которое он установлен, угол отклонения от горизонтальной поверхности не должен превышать 3° . В случае анкерного крепления компрессора к основанию, на которое он установлен, угол отклонения от горизонтальной поверхности не должен превышать 7° .

Устанавливайте компрессор в помещении, в котором исключено попадание атмосферных осадков.

Для установки компрессора выбирайте помещение с минимальным уровнем пыли.

Подключите компрессор к магистрали сжатого воздуха. Обеспечьте пропускную способность магистрали сжатого воздуха в соответствии с производительностью компрессора.

Подключите компрессор к электрической сети: вилку сетевого кабеля компрессора в розетку 380 В. Длина сетевого кабеля составляет 2 м. Убедитесь в том, что ваша электрическая сеть выдерживает пусковой ток компрессора. Линия питания должна быть четырехпроводной: три фазных провода и провод заземления.

| Модели компрессоров | Пусковой ток электродвигателя, А | Номинальный ток электродвигателя, А |
|--|----------------------------------|-------------------------------------|
| RCI-4-270, RCI-4-500, RCI-4-500V | 53 | 8,8 |
| RCI-5,5-270, RCI-5,5-500, RCI-5,5-500V | 79 | 11,3 |
| RCI-7,5-270, RCI-7,5-500, RCI-7,5-500V | 109 | 15,6 |
| RCI-11-270, RCI-11-500 | 143 | 22 |

3.2 Перед началом работы и ежедневно

Убедитесь в целостности сетевого кабеля компрессора.

Проверьте уровень масла по смотровому глазку (п.3.6). Долейте масла при необходимости (п. 4.3)

3.3 Запуск компрессора

Переведите реле давления из положения OFF в положение AUTO по часовой стрелке на 90 градусов.

Компрессор запущен.



Рис. 3.1

3.4 Останов компрессора

Переведите реле давления из положения AUTO в положение OFF против часовой стрелки на 90 градусов.

Компрессор остановлен

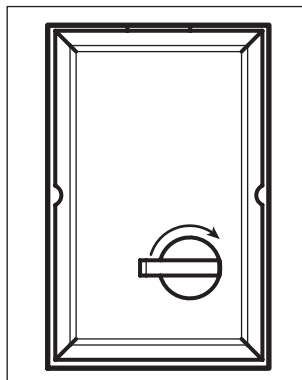
3.5 По окончании работы

Произведите останов компрессора, отключите вилку сетевого кабеля компрессора от розетки 380 В и откройте кран шаровый выпуска воздуха для сброса давления в ресивере.

3.6 Проверка уровня масла компрессора

Уровень масла в компрессоре проверяется при остановленном компрессоре визуальным осмотром смотрового глазка уровня масла. Смотровой глазок располагается в нижней части поршневого блока.

Если масло видно в красном круге глазка, уровень масла компрессора в норме.

Если масло в глазке не видно - уровень масла низок, необходимо произвести долив масла (п. 4.3).

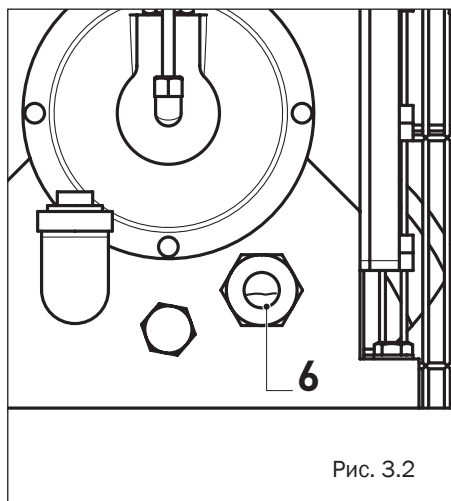

3.7 Проверка ремня привода

Чтобы получить доступ к ремню, выполните следующие действия:

1. Остановите компрессор.

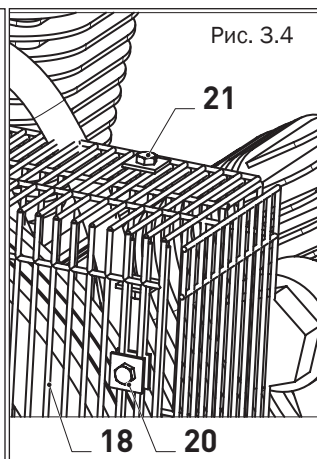
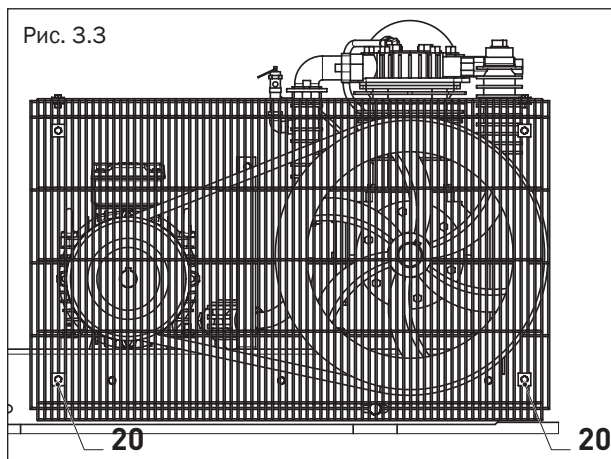

2. Открутите 4 болта (20) защитной решетки (18) при помощи ключа гаечного 10, удалите фиксаторы решетки (21) и снимите ее.

3. Осмотрите ремни на наличие износа боковых граней и наличие трещин. Если ремни имеют повреждения, замените ремни.

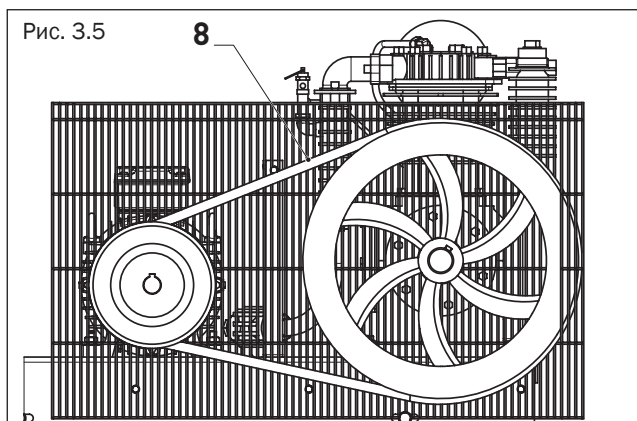

4. При помощи приборов контроля натяжения ремней проверьте силу натяжения ремней компрессора. Значения силы натяжения ремней для различных моделей приведены в таблице.

| Модель компрессора | Сила натяжения ремней, Н |
|--------------------|--------------------------|
| RCI-4-270 | 550 |
| RCI-4-500 | 550 |
| RCI-5,5-270 | 700 |
| RCI-5,5-500 | 700 |
| RCI-7,5-270 | 550 |
| RCI-7,5-500 | 550 |

| | |
|--------------|-----|
| RCI-11-270 | 700 |
| RCI-11-500 | 700 |
| RCI-4-500V | 550 |
| RCI-5,5-500V | 700 |
| RCI-7,5-500V | 550 |

5. Установите решетку защитную на место и закрутите болты и установите фиксаторы, снятые в п. 2.

4. Техническое обслуживание

4.1 График техобслуживания

Условные сокращения: проверка – П, очистка – О, замена – З, слив – С

| График техобслуживания | Перед 1 пробным пуском | 1 раз в неделю | Интервал в часах работы | | | Годы | Раздел РЭ |
|---------------------------------------|------------------------|----------------|-------------------------|------|------|------|-----------|
| | | | ТО-0 | ТО-1 | ТО-2 | | |
| | | | 100 | 500 | 3500 | 1 | |
| Уровень масла компрессора | | П | | | | | 3.6 |
| Масло компрессорное | | | З | З | З | | 4.3 |
| Сменный фильтр воздушный компрессора* | | | П/О | З | | | 4.4 |
| Ремень привода | | | П | | З | З | 3.7, 4.5 |
| Конденсат в ресивере | С | | | | | | - |

*Интервал необходимо сократить при работе в пыльной среде.

ТО-0, ТО-1, ТО-2 необходимо проводить либо по интервалу в часах работы, либо 1 раз в год, в зависимости от того, что наступит раньше.

4.2 Смазочные масла

Для применения в компрессоре RECOM одобрено масло Comprag RecLub. RecLub – это универсальное минеральное масло для поршневых компрессоров. Поставляется объемом 1 л, 2 л, 5 л и 10 л.

Запрещается смешивать синтетические и минеральные масла. Запрещается смешивать масла разных торговых марок.

4.3 Замена масла компрессора

Периодичность замены масла по графику техобслуживания рассчитана, исходя из температуры масла до 100° С и нормальных условий эксплуатации. Если эксплуатация происходит при высокой температуре окружающей среды, повышенной влажности и условиях сильно запыленной атмосферы, масло рекомендуется менять чаще. Последовательность замены:

1. Остановите компрессор.
2. Сравите давление в системе, открыв кран шаровый выпуска воздуха.

3. Закройте кран шаровый выпуска воздуха.

4. Выкрутите пробку сливную (11) из поршневого блока при помощи ключа гаечного 26 и слейте масло в специальный резервуар. Не сливайте масло в окружающую среду, масло должно быть соответствующим образом утилизировано.

5. Вкрутите пробку сливную (11) в исходное положение.

6. Выкрутите пробку заливную (12) из поршневого блока при помощи ключа гаечного 18 и залейте 2 л масла Comprag RecLub.

Рис. 4.1

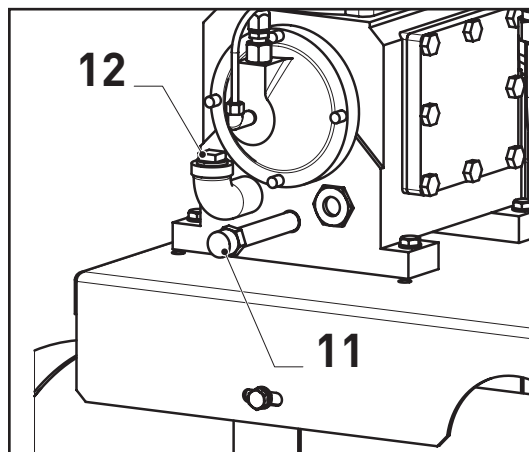

7. Вкрутите пробку заливную в исходное положение.

8. Остановите компрессор и оставьте на холостом ходу на несколько минут с тем, чтобы произошла циркуляция масла и извлечение воздуха из масляной системы.

9. Ожидайте несколько минут, пока масло не осядет и не сравнится внутреннее давление. Вывинтите пробку заливную и добавьте масло, если необходимо, до попадания масла в красный круг глазка. Установите пробку заливную в исходное положение и закрутите ее.

Если требуется осуществить только долив масла, выполните действия по пп. 1 - 3, 6, 7.

4.4 Замена фильтров воздушных блока поршневого

Замена фильтра воздушного производится следующим образом:

1. Рукой открутите гайку барашковую, удерживающую крышку фильтра, и удалите гайку.

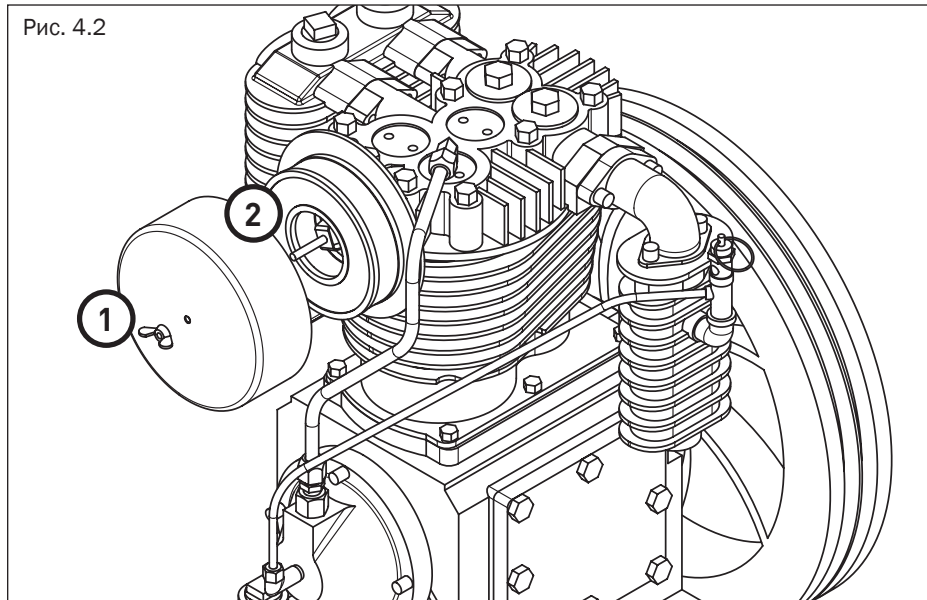

2. Снимите крышку фильтра.

3. Извлеките загрязненный сменный воздушный фильтр.

4. Установите новый сменный воздушный фильтр на место загрязненного.

5. Установите крышку фильтра на место и закрепите гайкой, снятой в п. 1.

Для блоков поршневых с 2-я фильтрами необходимо произвести замену 2 фильтров.

4.5 Замена ремня привода

Чтобы произвести замену ремня привода, выполните следующие действия:



Рис. 4.3

1. Снимите решетку (п. 3.7).

2. Ослабьте по 2 болта двигателя (22) и по 2 соответствующие гайки с левой и с правой стороны двигателя при помощи ключа гаечного 17.

3. Сдвиньте электродвигатель в сторону блока поршневого настолько, чтобы натяжение ремня ослабло.

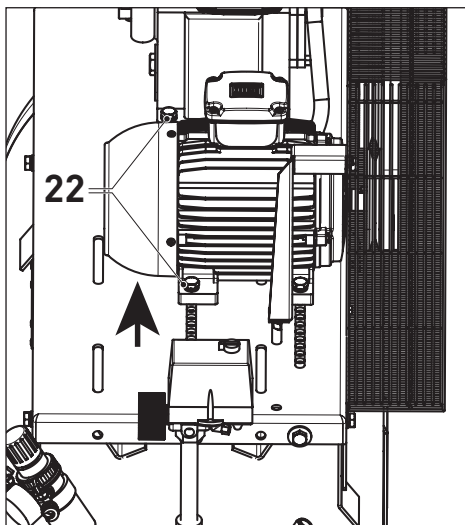
4. Снимите старый ремень (8) со шкива поршневого блока и шкива электродвигателя.

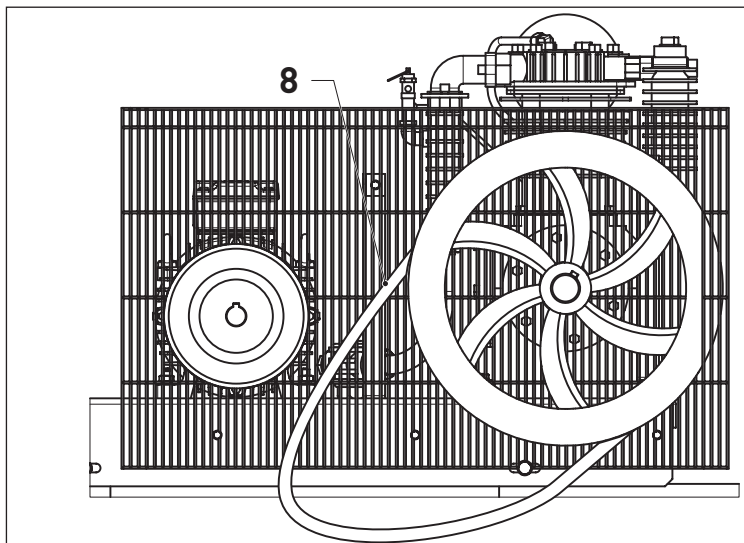

5. Установите новый ремень.

6. После установки нового ремня произведите натяжку ремня с соответствующим усилием:

| Модель компрессора | Сила натяжения ремней, Н |
|--------------------|--------------------------|
| RCI-4-270 | 700 |
| RCI-4-500 | 700 |
| RCI-5,5-270 | 900 |
| RCI-5,5-500 | 900 |
| RCI-7,5-270 | 700 |
| RCI-7,5-500 | 700 |
| RCI-11-270 | 900 |
| RCI-11-500 | 900 |
| RCI-4-500V | 700 |
| RCI-5,5-500V | 900 |
| RCI-7,5-500V | 700 |

7. Установите решетку на место (п. 3.7).

8. Через 4 ч работы компрессора проверьте натяжку ремня в соответствии с п. 3.7.

5. Устранение неисправностей компрессора

| Проблема | Возможные неисправности | Корректирующие действия |
|--|---|---|
| Утечка воздуха в клапане воздушном реле давления | Клапан стопорный изношен или загрязнен | Открутить головку клапана стопорного, произвести очистку седловины и прокладки резиновой (при износе – заменить). Установку головку клапана на место и закрутить. |
| | Кран выпускной на ресивере открыт | Закрывать кран |
| | Неправильно установлена трубка, соединенная с реле давления | Установить трубку в правильное положение |
| Низкая производительность компрессора, низкое давление сжатого воздуха | Потребление сжатого воздуха слишком велико | Снизить потребление сжатого воздуха |
| | Утечки в уплотнительных прокладках и шлангах | Произвести замену прокладок |
| | Фильтр(ы) воздушный засорен(ы) | Произвести очистку или замену фильтра |
| | Натяжение ремня недостаточное | Проверить натяжение ремня |
| Неравномерный нагрев двигателя или компрессора | Слабое воздушное охлаждение | Произвести проверку температуры и вентиляции в помещении, где установлен компрессор |
| | Смазка недостаточна | Долить или заменить масло в компрессоре |
| Компрессор после включения сразу же останавливается | Блок поршневой при пуске под давлением | Сбросить давление |
| | Недостаточная мощность двигателя | Проверить работу двигателя |
| | Неправильно выбранная марка масла или недостаточная смазка | Долить или заменить масло в компрессоре |
| Компрессор останавливается самопроизвольно во время работы | Срабатывает защита двигателя | Проверить параметры электросети |
| | Неисправность электродвигателя | Обратиться в сервис-центр |

| | | |
|--|---------------------------------------|---------------------------|
| Наличие следов масла в воздушных каналах | Компоненты маслосистемы изношены | Обратитесь в сервис-центр |
| | Избыточное количество масла в системе | Проверить уровень масла |
| Кран сливной на ресивере не пропускает конденсат | Кран загрязнен с внутренней стороны | Очистить кран |

6. Хранение

Хранение компрессора допускается при температуре выше 0° С в сухом и теплом помещении.

7. Утилизация

При утилизации компрессора необходимо удалить все загрязненные фильтры и эксплуатационные материалы.

Последовательность передачи на утилизацию:

1. Слить масло из компрессора.
2. Удалить загрязненные фильтры.
3. Передать компрессор специализированному предприятию по утилизации.

8. Технические характеристики

8.1 Шильдик

Рис. 8.1

| | | |
|---|--|-----------------------|
| <input type="radio"/> | установка компрессорная поршневая Recom | <input type="radio"/> |
|  | | |
| ТУ 3643-005-37277601-2013  | | |
| Сделано в России | | |
| модель _____ | | |
| зав. № _____ | | |
| ~380 В/50 Гц/ _____ кВт | | |
| давление _____ МПа | | |
| произв. _____ м ³ /мин | | |
| масса _____ кг | | |
| дата выпуска <input type="text"/> | | |
| <input type="radio"/> | www.comprag.com | <input type="radio"/> |

8.2 Моменты затяжки резьбовых соединений

Для болтов и гаек, класс прочности 8.8

| | | | | | |
|--------|----|----|-----|-----|-----|
| Резьба | M6 | M8 | M10 | M12 | M14 |
| Нм | 9 | 23 | 46 | 80 | 125 |

9. Спецификация

9.1 Компрессор с горизонтальным расположением ресивера



Рис. 9.1

| № поз. | Артикул | Наименование | Кол-во RC4-270 | Кол-во RC4-500 | Кол-во RC5,5-270 | Кол-во RC5,5-500 | Кол-во RC7,5-270 | Кол-во RC7,5-500 | Кол-во RC11-270 | Кол-во RC11-500 |
|--------|----------|-------------------------|-------------------|-------------------|---------------------|---------------------|---------------------|---------------------|--------------------|--------------------|
| 1 | 26010001 | Блок поршневой | 1 | 1 | 1 | 1 | - | - | - | - |
| 2 | 26010002 | Блок поршневой | - | - | - | - | 1 | 1 | 1 | 1 |
| 3 | 26030001 | Клапан обратный | 1 | 1 | 1 | 1 | 1 | 1 | 1 | 1 |
| 4 | 26020001 | Реле давления | 1 | 1 | - | - | - | - | - | - |
| 5 | 26020002 | Реле давления | - | - | 1 | 1 | - | - | - | - |
| 6 | 26020003 | Реле давления | - | - | - | - | 1 | 1 | - | - |
| 7 | 26020004 | Реле давления | - | - | - | - | - | - | 1 | 1 |
| 8 | 31210005 | Двигатель электрический | 1 | 1 | - | - | - | - | - | - |
| 9 | 31210003 | Двигатель электрический | - | - | 1 | 1 | - | - | - | - |
| 10 | 31210006 | Двигатель электрический | - | - | - | - | 1 | 1 | - | - |
| 11 | 31210004 | Двигатель электрический | - | - | - | - | - | - | 1 | 1 |
| 12 | 21123012 | Шкив | 1 | 1 | - | - | - | - | - | - |
| 13 | 21123013 | Шкив | - | - | - | - | 1 | 1 | - | - |
| 14 | 21110008 | Шкив | - | - | 1 | 1 | - | - | - | - |
| 15 | 21110009 | Шкив | - | - | - | - | - | - | 1 | 1 |
| 16 | 21130019 | Втулка | 1 | 1 | - | - | - | - | - | - |
| 17 | 21130020 | Втулка | - | - | 1 | 1 | 1 | 1 | - | - |
| 18 | 21130008 | Втулка | - | - | - | - | - | - | 1 | 1 |
| 19 | 21620003 | Ремень | 2 | 2 | - | - | - | - | - | - |
| 20 | 21620004 | Ремень | - | - | 2 | 2 | - | - | - | - |
| 21 | 21620005 | Ремень | - | - | - | - | 2 | 2 | - | - |
| 22 | 21620006 | Ремень | - | - | - | - | - | - | - | 2 |
| 23 | 26040001 | Решетка | 1 | 1 | - | - | - | - | - | - |

| № поз. | Артикул | Наименование | Кол-во RC4-270 | Кол-во RC4-500 | Кол-во RC5-5270 | Кол-во RC5-500 | Кол-во RC7-5270 | Кол-во RC7-500 | Кол-во RC11-270 | Кол-во RC11-500 |
|--------|----------|--------------------------|-------------------|-------------------|--------------------|-------------------|--------------------|-------------------|--------------------|--------------------|
| 24 | 26040002 | Решетка | - | - | 1 | 1 | 1 | 1 | 1 | 1 |
| 25 | 21740001 | Клапан предохранительный | 1 | 1 | 1 | 1 | 1 | 1 | 1 | 1 |
| 26 | 52140003 | Кран шаровый | 1 | 1 | 1 | 1 | 1 | 1 | 1 | 1 |
| 27 | 52140004 | Кран шаровый | 1 | 1 | 1 | 1 | 1 | 1 | 1 | 1 |
| 28 | 51400006 | Фитинг | 1 | 1 | 1 | 1 | 1 | 1 | 1 | 1 |
| 29 | 51800001 | Угольник | 1 | 1 | 1 | 1 | 1 | 1 | 1 | 1 |
| 30 | 51202005 | Манометр | 1 | 1 | 1 | 1 | 1 | 1 | 1 | 1 |
| 31 | 51205004 | Заглушка | 1 | 1 | 1 | 1 | 1 | 1 | 1 | 1 |
| 32 | 51205006 | Заглушка | 1 | 1 | 1 | 1 | 1 | 1 | 1 | 1 |
| 33 | 51400013 | Фитинг | 1 | 1 | 1 | 1 | 1 | 1 | 1 | 1 |
| 34 | 67000012 | Кольцо уплотнительное | 2 | 2 | 2 | 2 | 2 | 2 | 2 | 2 |
| 35 | 60400002 | Гайка накидная | 2 | 2 | 2 | 2 | 2 | 2 | 2 | 2 |
| 36 | 61110616 | Болт | 5 | 5 | 6 | 6 | 6 | 6 | 6 | 6 |
| 37 | 61111030 | Болт | 1 | 1 | 1 | 1 | 1 | 1 | 1 | 1 |
| 38 | 61111035 | Болт | 4 | 4 | 4 | 4 | 4 | 4 | 4 | 4 |
| 39 | 61111045 | Болт | 4 | 4 | 4 | 4 | 4 | 4 | 4 | 4 |
| 40 | 61111050 | Болт | 4 | 4 | 4 | 4 | 4 | 4 | 4 | 4 |
| 41 | 63110010 | Гайка | 9 | 9 | 9 | 9 | 9 | 9 | 9 | 9 |
| 42 | 64310006 | Шайба-гровер | 5 | 5 | 6 | 6 | 6 | 6 | 6 | 6 |
| 43 | 64310010 | Шайба-гровер | 13 | 13 | 13 | 13 | 13 | 13 | 13 | 13 |
| 44 | 64210006 | Шайба | 5 | 5 | 6 | 6 | 6 | 6 | 6 | 6 |
| 45 | 64210010 | Шайба | 12 | 12 | 12 | 12 | 12 | 12 | 12 | 12 |
| 46 | 64110010 | Шайба | 10 | 10 | 10 | 10 | 10 | 10 | 10 | 10 |

| № поз. | Артикул | Наименование | Кол-во RCI-4-270 | Кол-во RCI-4-500 | Кол-во RCI-5-270 | Кол-во RCI-5-500 | Кол-во RCI-7-5270 | Кол-во RCI-7-500 | Кол-во RCI-11-270 | Кол-во RCI-11-500 |
|--------|----------|-----------------------|---------------------|---------------------|---------------------|---------------------|----------------------|---------------------|----------------------|----------------------|
| 47 | 15112002 | Ресивер | 1 | - | 1 | - | 1 | - | 1 | - |
| 48 | 15112003 | Ресивер | - | 1 | - | 1 | - | 1 | - | 1 |
| 49 | 80200013 | База моторная | 1 | 1 | 1 | 1 | 1 | 1 | 1 | 1 |
| 50 | 80600010 | Кронштейн решётки | 1 | 1 | 1 | 1 | 1 | 1 | 1 | 1 |
| 51 | 82000010 | Трубка воздуховодная | 1 | 1 | 1 | 1 | - | - | - | - |
| 52 | 82000011 | Трубка воздуховодная | - | - | - | - | 1 | 1 | 1 | 1 |
| 53 | 82000012 | Трубка соединительная | 1 | 1 | 1 | 1 | 1 | 1 | 1 | 1 |
| 54 | 34020013 | Кабель | 1 | 1 | 1 | 1 | - | - | - | - |
| 55 | 34020012 | Кабель | - | - | - | - | 1 | 1 | 1 | 1 |
| 56 | 33270004 | Вилка | 1 | 1 | 1 | 1 | - | - | - | - |
| 57 | 33270005 | Вилка | - | - | - | - | 1 | 1 | 1 | 1 |

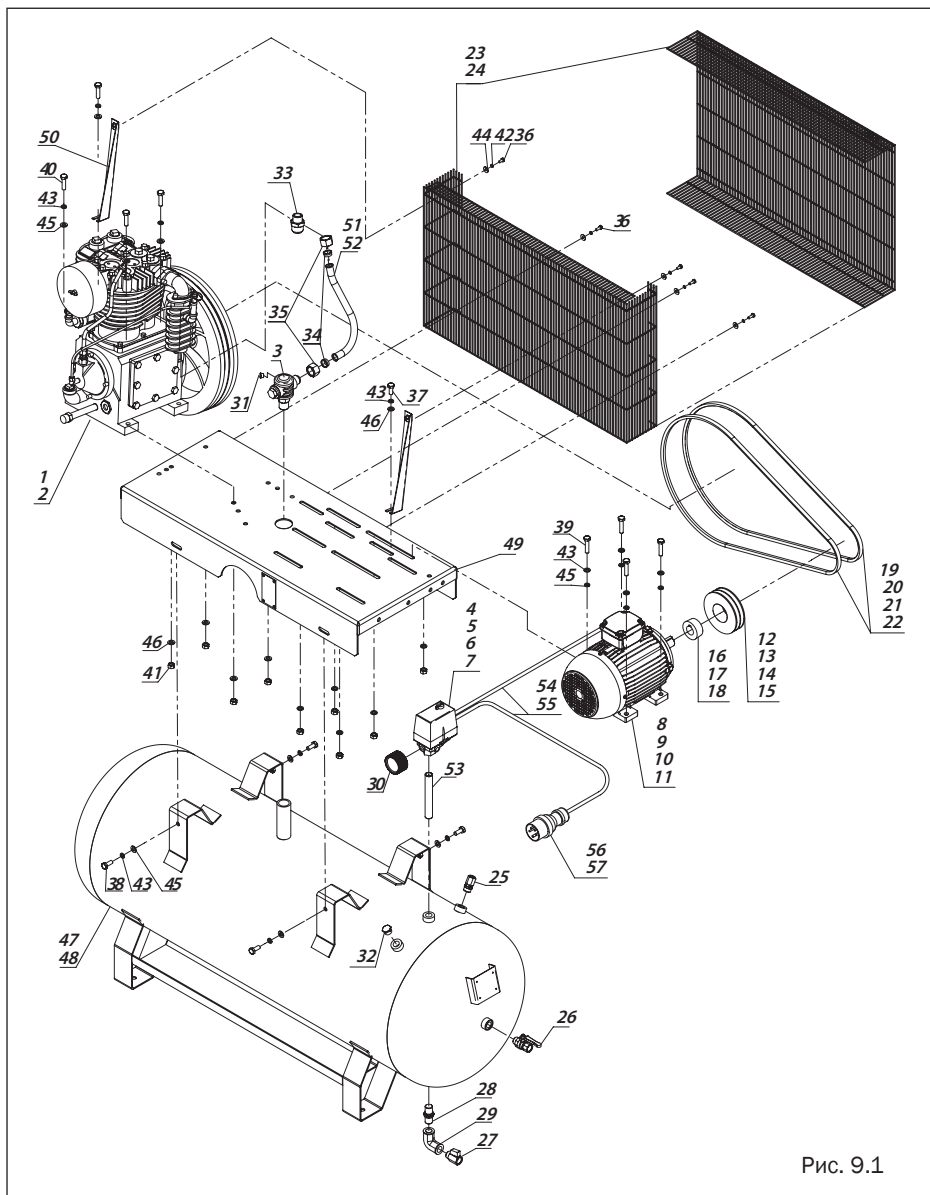
9.2 Компрессор с вертикальным расположением ресивера



Рис. 9.2

| № поз. | Артикул | Наименование | Кол-во | | Кол-во |
|--------|----------|--------------------------|------------|------------|---------------------------|
| | | | RC1-4-500V | RC1-5-500V | |
| 1 | 26010001 | Блок поршневой | 1 | 1 | Кол-во RC1-5-500V 1 |
| 2 | 26010002 | Блок поршневой | - | - | 1 |
| 3 | 26030001 | Клапан обратный | 1 | 1 | 1 |
| 4 | 26020001 | Реле давления | 1 | - | - |
| 5 | 26020002 | Реле давления | - | 1 | - |
| 6 | 26020003 | Реле давления | - | - | 1 |
| 7 | 31210005 | Двигатель электрический | 1 | - | - |
| 8 | 31210003 | Двигатель электрический | - | 1 | - |
| 9 | 31210006 | Двигатель электрический | - | - | 1 |
| 10 | 21123012 | Шкив | 1 | - | - |
| 11 | 21123013 | Шкив | - | - | 1 |
| 12 | 21110008 | Шкив | - | 1 | - |
| 13 | 21130019 | Втулка | 1 | - | - |
| 14 | 21130020 | Втулка | - | 1 | 1 |
| 15 | 21620003 | Ремень | 2 | - | - |
| 16 | 21620004 | Ремень | - | 2 | - |
| 17 | 21620005 | Ремень | - | - | 2 |
| 18 | 26040001 | Решетка | 1 | - | - |
| 19 | 26040002 | Решетка | - | 1 | 1 |
| 20 | 21740001 | Клапан предохранительный | 1 | 1 | 1 |
| 21 | 52140003 | Кран шаровый | 1 | 1 | 1 |
| 22 | 52140004 | Кран шаровый | 1 | 1 | 1 |
| 23 | 51400006 | Фитинг | 1 | 1 | 1 |
| 24 | 51800001 | Угольник | 1 | 1 | 1 |
| 25 | 51202005 | Манометр | 1 | 1 | 1 |

| № поз. | Артикул | Наименование | КОЛ-ВО RC1-4-500V | КОЛ-ВО RC1-5,5-500V | КОЛ-ВО RC1-7,5-500V |
|--------|----------|-----------------------|----------------------|------------------------|------------------------|
| 26 | 51205004 | Заглушка | 1 | 1 | 1 |
| 27 | 51400013 | Фитинг | 1 | 1 | 1 |
| 28 | 67000012 | Кольцо уплотнительное | 2 | 2 | 2 |
| 29 | 60400002 | Гайка накидная | 2 | 2 | 2 |
| 30 | 61110616 | Болт | 5 | 6 | 6 |
| 31 | 61111030 | Болт | 1 | 1 | 1 |
| 32 | 61111035 | Болт | 4 | 4 | 4 |
| 33 | 61111045 | Болт | 4 | 4 | 4 |
| 34 | 61111050 | Болт | 4 | 4 | 4 |
| 35 | 63110010 | Гайка | 9 | 9 | 9 |
| 36 | 64310006 | Шайба-гровер | 5 | 6 | 6 |
| 37 | 64310010 | Шайба-гровер | 13 | 13 | 13 |
| 38 | 64210006 | Шайба | 5 | 6 | 6 |
| 39 | 64210010 | Шайба | 12 | 12 | 12 |
| 40 | 64110010 | Шайба | 10 | 10 | 10 |
| 41 | 15113001 | Ресивер | 1 | 1 | 1 |
| 42 | 80200014 | База моторная | 1 | 1 | 1 |
| 43 | 80600010 | Кронштейн решётки | 1 | 1 | 1 |
| 44 | 82000010 | Трубка воздушоводная | 1 | 1 | - |
| 45 | 82000011 | Трубка воздушоводная | - | - | 1 |
| 46 | 82000012 | Трубка соединительная | 1 | 1 | 1 |
| 47 | 34020013 | Кабель | 1 | 1 | - |
| 48 | 34020012 | Кабель | - | - | 1 |
| 49 | 33270004 | Вилка | 1 | 1 | - |
| 50 | 33270005 | Вилка | - | - | 1 |

9.3 Блок поршневой 26 010 001

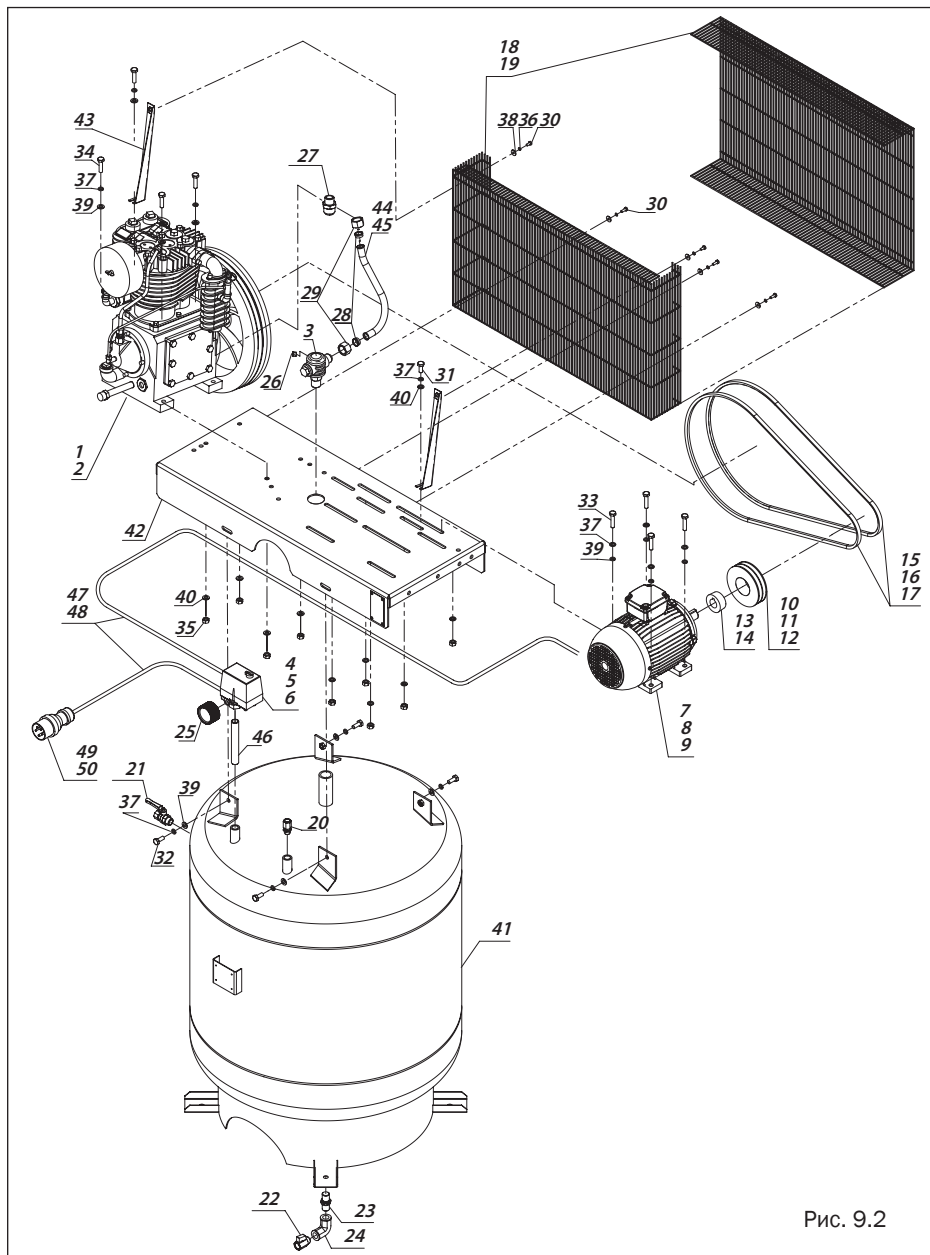

Рис. 9.3

| № поз. | Артикул | Наименование | Кол-во |
|--------|----------|----------------|--------|
| 1 | 26060001 | Картер | 1 |
| 2 | 26060002 | Коленчатый вал | 1 |
| 3 | 26060003 | Маховик | 1 |

| | | | |
|------|----------|---|----|
| 4 | 26060004 | Блок цилиндров | 1 |
| 5 | 26060005 | Головка блока цилиндров | 1 |
| 6 | 26060006 | Смотровое стекло масляного уровня | 1 |
| 7 | 26060007 | Сливная трубка масла | 1 |
| 8 | 26060008 | Пробка сливной трубки масла | 1 |
| 9 | 26060009 | Горловина маслосазливная | 1 |
| 10 | 26060010 | Пробка | 4 |
| 11 | 26060011 | Соединитель-колесо медный | 1 |
| 12 | 26060012 | Винт М6 х 20 | 4 |
| 13 | 26060013 | Соединение переходное | 1 |
| 14 | 26060014 | Соединитель медный | 1 |
| 15 | 26060015 | Гайка медная | 2 |
| 16 | 26060016 | Корпус центробежного разгрузочного клапана | 1 |
| 17 | 26060017 | Прокладка корпуса центробежного разгрузочного клапана | 1 |
| 18 | 26060018 | Центробежный разгрузочный клапан | 1 |
| 19 | 26060019 | Винт М8 х 25 | 21 |
| 20 | 26060020 | Шайба стопорная Ф8 | 8 |
| 21 | 26060021 | Задняя крышка корпуса центробежного разгрузочного клапана | 1 |
| 22 | 26060022 | Прокладка задней крышки корпуса центробежного разгрузочного клапана | 1 |
| 23.1 | 26060023 | Шайба регулировочная толщина 0,2 мм | 1 |
| 23.2 | 26060024 | Шайба регулировочная толщина 0,1 мм | 2 |
| 24 | 26060025 | Трубка медная Ф6 х 450 мм | 1 |
| 25 | 26060026 | Уплотнительное кольцо | 1 |
| 26 | 26060027 | Прокладка крышки картера боковой | 1 |
| 27 | 26060028 | Крышка картера боковая | 1 |
| 28 | 26060029 | Шайба медная Ф8 | 14 |
| 29 | 26060030 | Прокладка передней крышки картера | 1 |
| 30 | 26060031 | Обойма заднего подшипника | 1 |
| 31 | 26060032 | Подшипник роликовый конический задний | 1 |
| 32 | 26060033 | Подшипник роликовый конический передний | 1 |
| 33 | 26060034 | Обойма переднего подшипника | 1 |
| 34 | 26060035 | Уплотнение коленчатого вала | 1 |
| 35 | 26060036 | Крышка картера передняя | 1 |
| 36 | 26060037 | Болт М16 х 120 | 1 |

| | | | |
|----|----------|---|---|
| 37 | 26060038 | Шпонка | 1 |
| 38 | 26060039 | Шайба стопорная Ф16 | 1 |
| 39 | 26060040 | Гайка М16 | 1 |
| 40 | 26060041 | Прокладка блока цилиндров | 1 |
| 41 | 26060042 | Винт М10 х 30 | 6 |
| 42 | 26060043 | Шайба медная Ф10 | 6 |
| 43 | 26060044 | Охладитель | 1 |
| 44 | 26060045 | Гайка медная | 1 |
| 45 | 26060046 | Соединитель-колесо | 2 |
| 46 | 26060047 | Соединитель-тройник | 1 |
| 47 | 26060048 | Клапан предохранительный 250 PSI (17 атм) | 1 |
| 48 | 26060049 | Прокладка уплотнительная | 2 |
| 49 | 26060050 | Воздухопровод | 1 |
| 50 | 26060051 | Прокладка головки блока цилиндров | 1 |
| 51 | 26060052 | Винт М8 х 30 | 2 |
| 52 | 26060053 | Винт М8 х 25 | 2 |
| 53 | 26060054 | Шайба стопорная Ф12 | 8 |
| 54 | 26060055 | Винт М12 х 70 | 8 |
| 55 | 26060056 | Прокладка уплотнительная | 2 |
| 56 | 26060057 | Футорка | 1 |
| 57 | 26060058 | Клапан предохранительный 75 PSI (5,1 атм) | 1 |
| 58 | 26060059 | Винт М8 х 90 | 4 |
| 59 | 26060060 | Шайба медная Ф8 | 7 |
| 60 | 26060061 | Охладитель межступенчатый | 1 |
| 61 | 26060062 | Трубка алюминиевая Ф10 х 380 | 1 |
| 62 | 26060063 | Фильтр воздушный в сборе | 1 |
| 63 | 26060064 | Фильтр-патрон | 1 |
| 64 | 26060065 | Шатун в сборе | 2 |
| 65 | 26060066 | Разбрызгиватель масла | 2 |
| 66 | 26060067 | Вкладыши шатунные | 4 |
| 67 | 26060068 | Подшипник игольчатый | 2 |
| 68 | 26060069 | Кольцо стопорное внутреннее | 4 |
| 69 | 26060070 | Палец поршневой (ступень низкого давления) | 1 |
| 70 | 26060071 | Палец поршневой (ступень высокого давления) | 1 |
| 71 | 26060072 | Поршень (ступень низкого давления) | 1 |

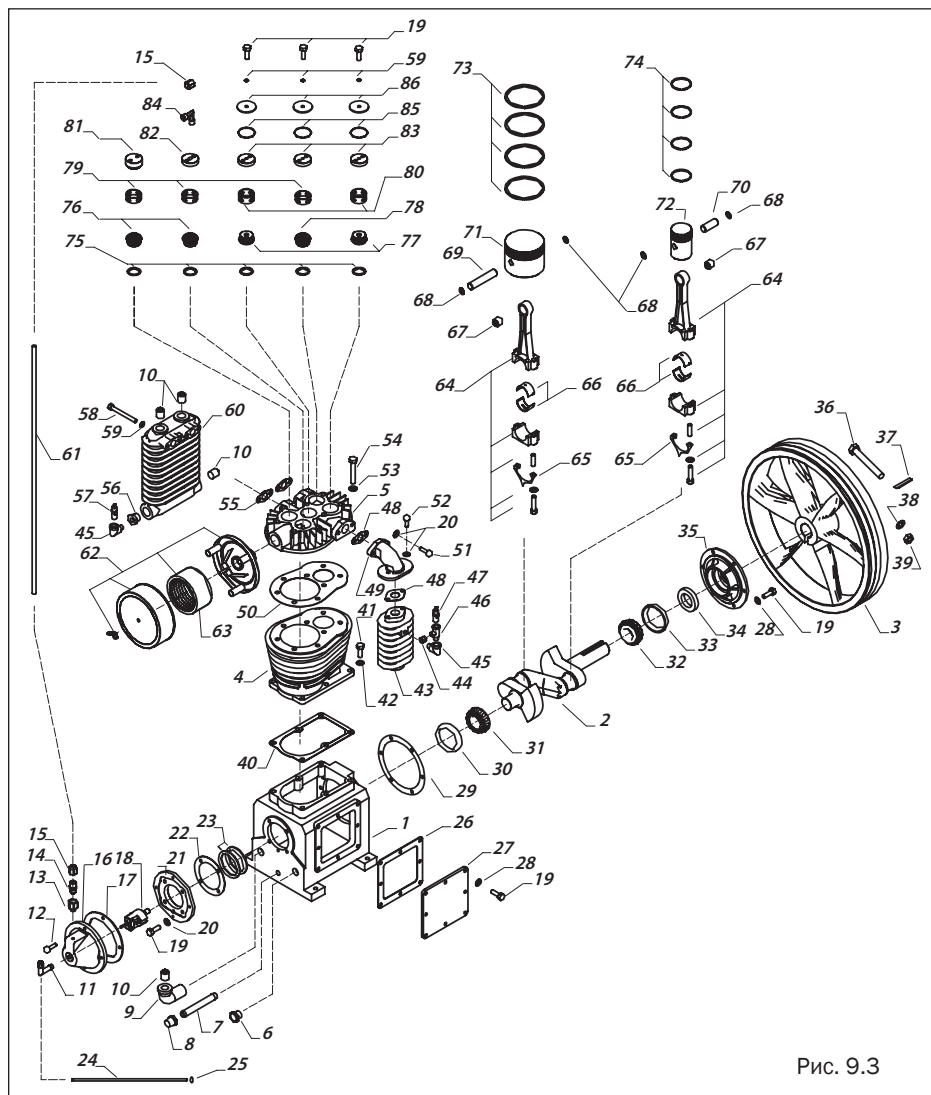
| | | | |
|----|----------|---|---|
| 72 | 26060073 | Поршень (ступень высокого давления) | 1 |
| 73 | 26060074 | Кольца поршневые компрессионные в комплекте (ступень низкого давления) | 1 |
| 74 | 26060075 | Кольца поршневые компрессионные в комплекте (ступень высокого давления) | 1 |
| 75 | 26060076 | Прокладка седла клапана медная | 5 |
| 76 | 26060077 | Клапан впускной в сборе (ступень низкого давления) | 2 |
| 77 | 26060078 | Клапан выпускной в сборе (ступени низкого и высокого давления) | 2 |
| 78 | 26060079 | Клапан впускной в сборе (ступень высокого давления) | 1 |
| 79 | 26060080 | Проставка впускного клапана | 3 |
| 80 | 26060081 | Проставка выпускного клапана | 2 |
| 81 | 26060082 | Пробка впускного клапана | 1 |
| 82 | 26060083 | Пробка впускного клапана | 1 |
| 83 | 26060084 | Пробка выпускного клапана | 3 |
| 84 | 26060085 | Соединитель-колесо медный | 1 |
| 85 | 26060086 | Прокладка крышки клапана | 3 |
| 86 | 26060087 | Крышка клапана | 3 |
| 87 | 26060088 | Набор прокладок | 1 |

В набор прокладок арт. 26060088 входит

| № поз. | Артикул | Наименование | Кол-во |
|--------|----------|---|--------|
| 87.1 | 26060017 | Прокладка корпуса центробежного разгрузочного клапана | 1 |
| 87.2 | 26060022 | Прокладка задней крышки корпуса центробежного разгрузочного клапана | 1 |
| 87.3 | 26060027 | Прокладка крышки картера боковой | 1 |
| 87.4 | 26060030 | Прокладка передней крышки картера | 1 |
| 87.5 | 26060041 | Прокладка блока цилиндров | 1 |
| 87.6 | 26060049 | Прокладка уплотнительная | 2 |
| 87.7 | 26060051 | Прокладка головки блока цилиндров | 1 |
| 87.8 | 26060056 | Прокладка уплотнительная | 2 |
| 87.9 | 26060076 | Прокладка седла клапана медная | 5 |
| 87.10 | 26060086 | Прокладка крышки клапана | 3 |

9.4 Блок поршневой 26 010 002



Рис. 9.4

| № поз. | Артикул | Наименование | Кол-во |
|--------|----------|----------------|--------|
| 1 | 26060089 | Картер | 1 |
| 2 | 26060090 | Коленчатый вал | 1 |
| 3 | 26060091 | Маховик | 1 |

| | | | |
|------|----------|---|----|
| 4 | 26060004 | Блок цилиндров | 2 |
| 5.1 | 26060005 | Головка блока цилиндров | 1 |
| 5.2 | 26060092 | Головка блока цилиндров | 1 |
| 6 | 26060006 | Смотровое стекло масляного уровня | 1 |
| 7 | 26060007 | Сливная трубка масла | 1 |
| 8 | 26060008 | Пробка сливной трубки масла | 1 |
| 9 | 26060009 | Горловина маслосаливная | 1 |
| 10 | 26060010 | Пробка | 7 |
| 11 | 26060011 | Соединитель-колено медный | 1 |
| 12 | 26060012 | Винт М6 х 20 | 4 |
| 13 | 26060013 | Соединение переходное | 1 |
| 14 | 26060014 | Соединитель медный | 1 |
| 15 | 26060015 | Гайка медная | 2 |
| 16 | 26060016 | Корпус центробежного разгрузочного клапана | 1 |
| 17 | 26060017 | Прокладка корпуса центробежного разгрузочного клапана | 1 |
| 18 | 26060018 | Центробежный разгрузочный клапан | 1 |
| 19 | 26060019 | Винт М8 х 25 | 28 |
| 20 | 26060020 | Шайба стопорная Ф8 | 4 |
| 21 | 26060021 | Задняя крышка корпуса центробежного разгрузочного клапана | 1 |
| 22 | 26060022 | Прокладка задней крышки корпуса центробежного разгрузочного клапана | 1 |
| 23.1 | 26060023 | Шайба регулировочная толщина 0,2 мм | 1 |
| 23.2 | 26060093 | Шайба регулировочная толщина 0,1 мм | 2 |
| 24 | 26060025 | Трубка медная Ф6 х 450 мм | 1 |
| 25 | 26060026 | Уплотнительное кольцо | 1 |
| 26 | 26060094 | Прокладка крышки картера боковой | 2 |
| 27 | 26060095 | Крышка картера боковая | 2 |
| 28 | 26060029 | Шайба медная Ф8 | 26 |
| 29 | 26060030 | Прокладка передней крышки картера | 1 |
| 30 | 26060031 | Обойма заднего подшипника | 1 |
| 31 | 26060032 | Подшипник роликовый конический задний | 1 |
| 32 | 26060033 | Подшипник роликовый конический передний | 1 |
| 33 | 26060034 | Обойма переднего подшипника | 1 |
| 34 | 26060035 | Уплотнение коленчатого вала | 1 |
| 35 | 26060036 | Крышка картера передняя | 1 |

| | | | |
|----|----------|---|----|
| 36 | 26060037 | Болт М16 х 120 | 1 |
| 37 | 26060038 | Шпонка | 1 |
| 38 | 26060039 | Шайба стопорная Ф16 | 1 |
| 39 | 26060040 | Гайка М16 | 1 |
| 40 | 26060041 | Прокладка блока цилиндров | 2 |
| 41 | 26060042 | Винт М10 х 30 | 12 |
| 42 | 26060043 | Шайба медная Ф10 | 12 |
| 43 | 26060096 | Охладитель | 1 |
| 44 | 26060045 | Гайка медная | 1 |
| 45 | 26060047 | Соединитель-тройник | 1 |
| 46 | 26060048 | Клапан предохранительный 250 PSI (17 атм) | 1 |
| 47 | 26060049 | Прокладка уплотнительная | 4 |
| 48 | 26060097 | Соединитель-колено | 2 |
| 49 | 26060051 | Прокладка головки блока цилиндров | 2 |
| 50 | 26060052 | Винт М8 х 30 | 4 |
| 51 | 26060053 | Винт М8 х 25 | 4 |
| 52 | 26060054 | Шайба стопорная Ф12 | 16 |
| 53 | 26060055 | Винт М12 х 70 | 16 |
| 54 | 26060056 | Прокладка уплотнительная | 4 |
| 55 | 26060057 | Футорка | 2 |
| 56 | 26060046 | Соединитель-колено | 2 |
| 57 | 26060058 | Клапан предохранительный 75 PSI (5,1 атм) | 2 |
| 58 | 26060059 | Винт М8 х 90 | 8 |
| 59 | 26060060 | Шайба медная Ф8 | 14 |
| 60 | 26060061 | Охладитель межступенчатый | 2 |
| 61 | 26060062 | Трубка алюминиевая Ф10 х 380 | 1 |
| 62 | 26060063 | Фильтр воздушный в сборе | 2 |
| 63 | 26060064 | Фильтр-патрон | 2 |
| 64 | 26060065 | Шатун в сборе | 4 |
| 65 | 26060066 | Разбрызгиватель масла | 4 |
| 66 | 26060067 | Вкладыши шатунные | 8 |
| 67 | 26060068 | Подшипник игольчатый | 4 |
| 68 | 26060069 | Кольцо стопорное внутреннее | 8 |
| 69 | 26060070 | Палец поршневой (ступень низкого давления) | 2 |
| 70 | 26060071 | Палец поршневой (ступень высокого давления) | 2 |

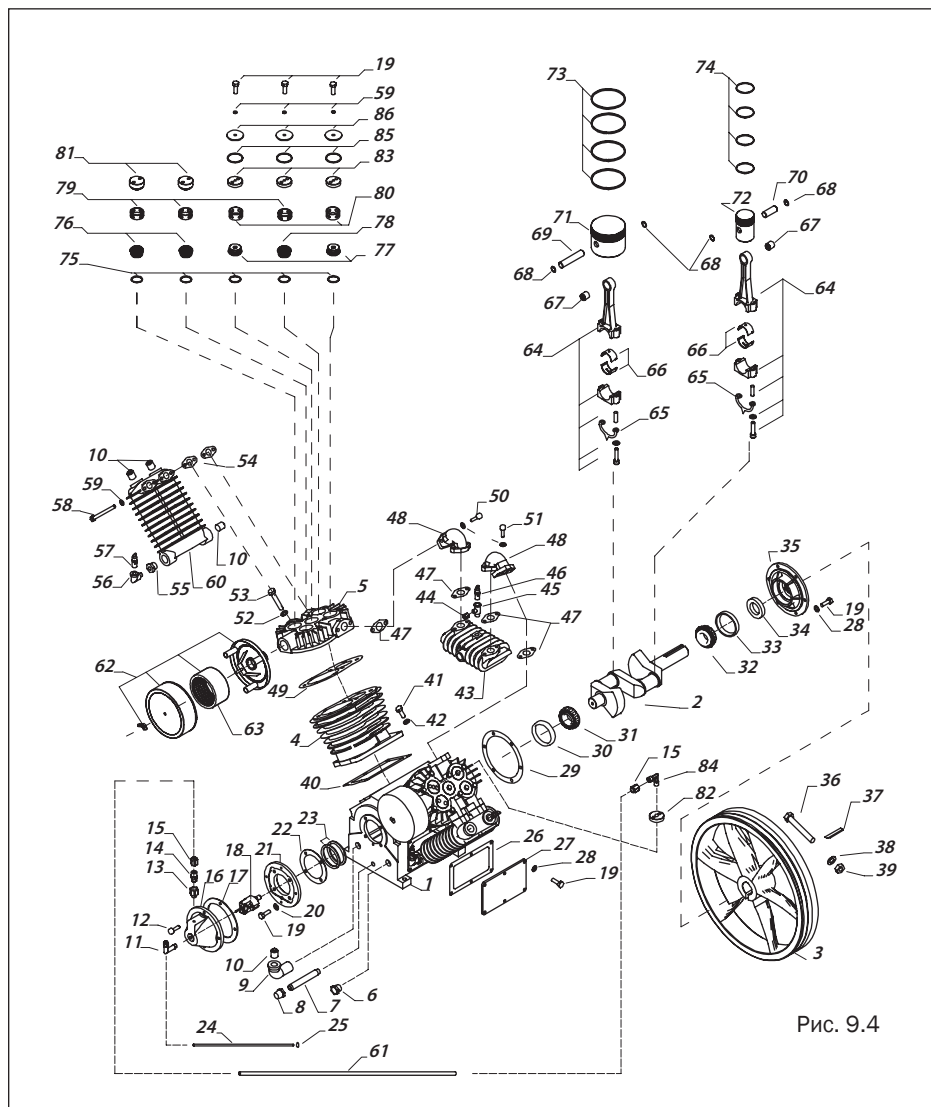
| | | | |
|----|----------|---|----|
| 71 | 26060072 | Поршень (ступень низкого давления) | 2 |
| 72 | 26060073 | Поршень (ступень высокого давления) | 2 |
| 73 | 26060074 | Кольца поршневые компрессионные в комплекте (ступень низкого давления) | 2 |
| 74 | 26060075 | Кольца поршневые компрессионные в комплекте (ступень высокого давления) | 2 |
| 75 | 26060076 | Прокладка седла клапана медная | 10 |
| 76 | 26060077 | Клапан впускной в сборе (ступень низкого давления) | 4 |
| 77 | 26060078 | Клапан выпускной в сборе (ступени низкого и высокого давления) | 4 |
| 78 | 26060079 | Клапан впускной в сборе (ступень высокого давления) | 2 |
| 79 | 26060080 | Проставка впускного клапана | 6 |
| 80 | 26060081 | Проставка выпускного клапана | 4 |
| 81 | 26060082 | Пробка впускного клапана | 3 |
| 82 | 26060083 | Пробка впускного клапана | 1 |
| 83 | 26060084 | Пробка выпускного клапана | 6 |
| 84 | 26060085 | Соединитель-колесо медный | 1 |
| 85 | 26060086 | Прокладка крышки клапана | 6 |
| 86 | 26060087 | Крышка клапана | 6 |
| 87 | 26060098 | Набор прокладок | 1 |

В набор прокладок арт. 26060098 входит

| № поз. | Артикул | Наименование | Кол-во |
|--------|----------|---|--------|
| 87.1 | 26060017 | Прокладка корпуса центробежного разгрузочного клапана | 1 |
| 87.2 | 26060022 | Прокладка задней крышки корпуса центробежного разгрузочного клапана | 1 |
| 87.3 | 26060030 | Прокладка передней крышки картера | 1 |
| 87.4 | 26060041 | Прокладка блока цилиндров | 4 |
| 87.5 | 26060049 | Прокладка уплотнительная | 4 |
| 87.6 | 26060051 | Прокладка головки блока цилиндров | 2 |
| 87.7 | 26060056 | Прокладка уплотнительная | 4 |
| 87.8 | 26060076 | Прокладка седла клапана медная | 10 |
| 87.9 | 26060086 | Прокладка крышки клапана | 6 |
| 87.10 | 26060094 | Прокладка крышки картера боковой | 2 |

10. Гарантийные обязательства

Предприятие-изготовитель гарантирует соответствие установки показателям, указанным в настоящем руководстве, при условии соблюдения потребителем правил эксплуатации, хранения и транспортирования.

Срок службы компрессора - 5 лет.

Гарантийный срок эксплуатации 12 месяцев со дня продажи установки, с отметкой в руководстве, но не более 18 месяцев со дня выпуска.

Гарантийные обязательства не распространяются на сменные запасные части, замена которых в период гарантии предусмотрена регламентом проведения технического обслуживания.

При покупке установки требуйте аккуратного и точного заполнения граф талона настоящего руководства: дата продажи; реквизиты Продавца; печать (штамп) торгующей организации.

Покупатель теряет право на гарантийное обслуживание в случаях: незаполненного полностью гарантийного талона; наличия механических и других повреждений вследствие нарушения требований условий эксплуатации, правил транспортирования и хранения.

По вопросам гарантийного обслуживания, приобретения сменных и запасных частей обращайтесь к дилеру предприятия-изготовителя (Продавцу). Необходимо предоставить следующую информацию: ксерокопия Свидетельства о приемке; общее время наработки; внешнее проявление неисправности и условия аварийного отключения; вероятная причина; перечень требуемых запчастей.